

EuroVizion iX20G



GPS-трекер

GPS-трекер iX20G - отвечает требованиям защиты от угона на рынке транспортных средств, особенно в отрасли электромобилей и мотоциклов. Он выполняет такие функции, как обнаружение АСС, предупреждение о вибрации, дистанционное отключение топлива/электричества.

GPS-трекер iX20G оснащен высокочувствительным чипом GPS и характеризуется сверхбыстрым подключением к сети. Он может работать при напряжении от 9 до 90 В.

ПРИМЕНЕНИЕ



Защита от угона автомобилей



Защита от угона электромобилей



Защита от угона скутеров

ПАРАМЕТРЫ

Размеры	72(L)*31(W)*12(H)
Рабочая температура	От - 20°C до 70°C
Рабочее напряжение	9-90В

Вес	30г
Встроенная батарея	55мАч

СПЕЦИФИКАЦИЯ ОБОРУДОВАНИЯ

Точность местоположения	≤ 5м
GPS чип	MTK6261
GSM частота	850/900/1800/1900 МГц
Время позиционирования	"горячий" старт < 2с (под открытым небом)
	"теплый" старт < 15с
	"холодный" старт < 38с (под открытым небом)
GSM антенна	Пружинная антенна
GPS антенна	Встроенная керамическая чип-антенна 18*18*4мм
GPRS	Класс 12.TCP/IP встроенный модуль GSM

Каналы	20
Чувствительность GPS	-144дБм
Чувствительность слежения	-160дБм
Светодиодный индикатор питания	Красный
Светодиодный индикатор GPS	Голубой
Светодиодный индикатор GSM	Зеленый
Внутренняя память	24 Мб (1000 точек хранения в памяти устройства)

СПЕЦИФИКАЦИЯ ПО

OTA обновление	Не поддерживается
Определение функционального порта	Не поддерживается
Установка параметров	SMS, Платформа
АСС обнаружение	Да

Геозона	Да
Сигнал обрыва провода	Да
Предупреждение о вибрации	Да
Предупреждение о движении	Да

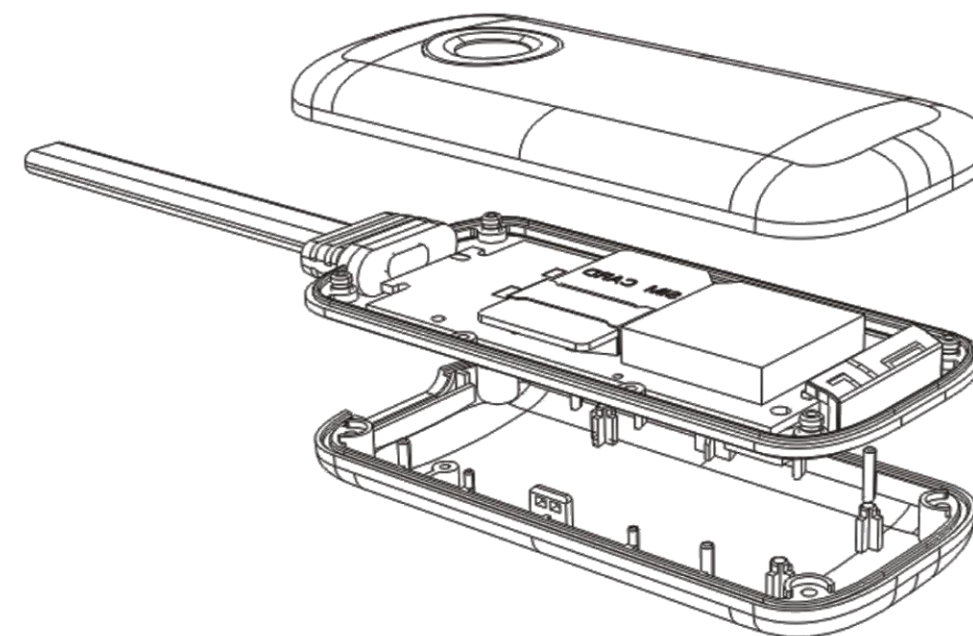

ФУНКЦИИ



Отслеживание в реальном времени



Сигнал низкого заряда батареи



Встроенный аккумулятор



Удаленное отключение топлива/электричества



Сигнал обрыва провода



АСС обнаружение